

nifty

HR17 SELBSTFAHRENDE ARBEITSBÜHNE



17,20m
Arbeitshöhe

9,60m
Seitliche Reichweite

45% Steigfähigkeit
Vierradantrieb für
unebenes Gelände

Aufhängungssystem
Verbesserter Kraftschluss
auf unebenem Gelände

2,00m Chassisbreite
Betrieb in räumlich
begrenzten Bereichen

**Vollproportionale
Hydrauliksteuerung**
Einfach, zuverlässig
& gut zu warten

1,80m Plattformbreite
Mehr Platz für Werkzeug
& Geräte

**Plattformrotation
& Korbarm**
Verbesserter Zugang zu
Einsatzorten



niftylift.com



niftylift

Heightrider 17

Mit dem Nifty Height Rider 17 können zwei Personen mit ihren Werkzeugen in einer Höhe von mehr als 17m oder bei einer seitlichen Reichweite von bis zu 9,6m arbeiten. Die vollproportionale Hydrauliksteuerung macht die Bedienung des HR17 einfach. Die Steuerung ist zuverlässig und einfach zu warten. So werden Ausfallzeiten und Betriebskosten minimiert. Plattformrotation und 150° Korbarm vereinfachen das Positionieren der Plattform und so können Aufträge schneller und einfacher erledigt werden. Bedingt durch das gewichtsparend gestaltete und kompakte Chassis hat der HR17 eine ausgezeichnete Manövrierfähigkeit und mit dem leistungsstarken Vierradantrieb wird auch unebenes Gelände sicher und einfach bewältigt.

SICHERHEITSMERKMALE

- Automatische, ausfallsichere Bremsen
- Kippalarm
- Mit Schaum gefüllte Reifen
- Manuelle Bergung mit Handpumpe
- Doppelte Steuerung (Plattform & Basis)
- Sperrventile an allen Hydraulikzylindern
- Zwei Anschnallpunkte
- CE-Kennzeichnung

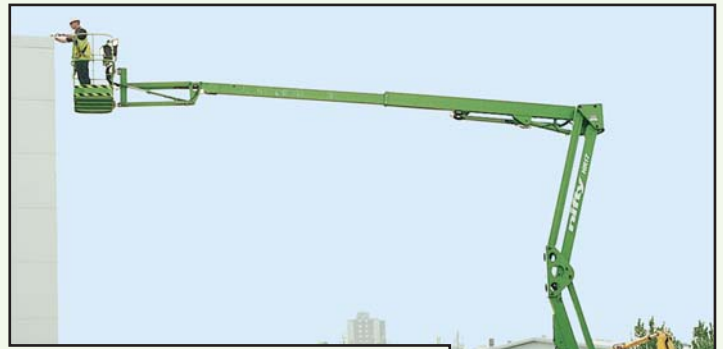
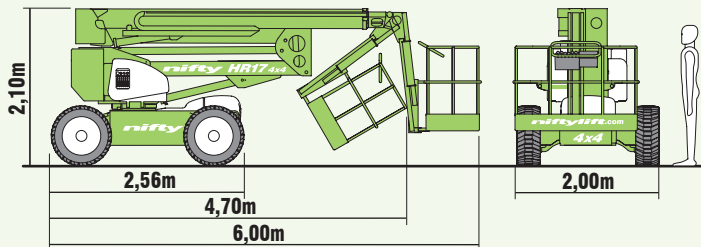
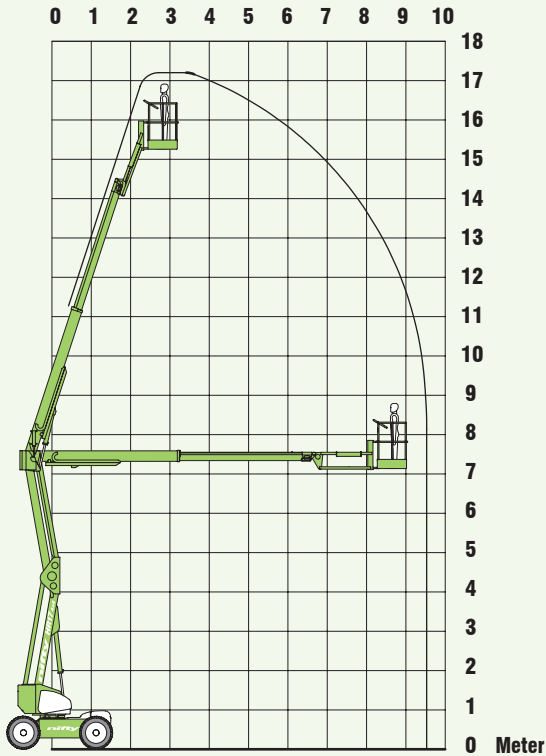
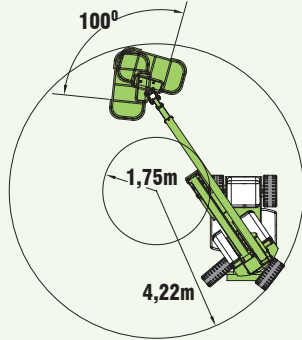

Das einmalige Aufhängungssystem des Nifty HR17 stellt sicher, dass auch beim Befahren von unebenem Gelände immer maximaler Kraftschluss vorhanden ist. Die 1,80m breite Plattform gibt dem Bediener ausreichend Platz für Werkzeug.

SPEZIFIKATIONEN

Arbeitshöhe	17,20m
Plattformhöhe	15,20m
Seitliche Reichweite	9,60m
Schwenken	360°
Korbarmbogen	150°
Breite	2,00m
Höhe	2,10m
Länge - verstaut	4,70m
- über alles	6,00m
Minimalgewicht	6.140kg*
Spurkreisradius - innen	1,75m
- außen	4,22m
Plattformrotation	100°
Plattformkapazität	225kg
Plattformgröße	1,80m x 0,70m
Fahrgeschwindigkeit	6,6kph
Steigfähigkeit	45%
Steuersystem	Vollproportionale Hydrauliksteuerung
Leistungssystem	Kubota 1505 32Hp Diesel

* Breite kann variieren in Abhängigkeit von Spezifikationen / Leistungsoption. Bitte vor Bestellung bestätigen.

Niftylift betreibt ständige Entwicklungen und Verbesserungen und behält sich daher das Recht auf Änderung der Spezifikationen ohne vorherige Ankündigung vor. Bitte bestätigen Sie die genauen Spezifikationen bei der Bestellung.

Geliefert von:

Hersteller von Anhänger-, Fahrzeug- und selbstfahrenden Arbeitsbühnen.

NIFTYLIFT LTD
Fingle Drive
Stonebridge
Milton Keynes
MK13 0ER
England

www.niftylift.com

e-mail: info@niftylift.com
Tel.: +44 (0) 1908 223456
Fax.: +44 (0) 1908 312733

